

SOSUN[®]

INSTRUKCJA MONTAŻU,
ZASADY EKSPLOATACJI I KONSERWACJI



pergole



żagle



rolety



parasole



pokrowce

Spis treści

- 3** PERGOLA ALUMINIOWA
- 7** ROLETA RZYMSKA POZIOMA
COOLFIT® HARMONICA
- 11** POKROWCE DO ROLET RZYMSKICH POZIOMYCH
COOLFIT® HARMONICA
- 15** ROLETA RZYMSKA POZIOMA
PROSAIL® HARMONICA
- 19** ŻAGIEL PRZECIWSŁONECZNY COOLFIT®
- 23** ŻAGIEL PRZECIWDESZCZOWY DREAMSAIL®
- 27** ROLETA PIONOWA COOLFIT®

Pergola **aluminiowa**

INSTRUKCJA MONTAŻU, ZASADY EKSPLOATACJI I KONSERWACJI PRODUKTU

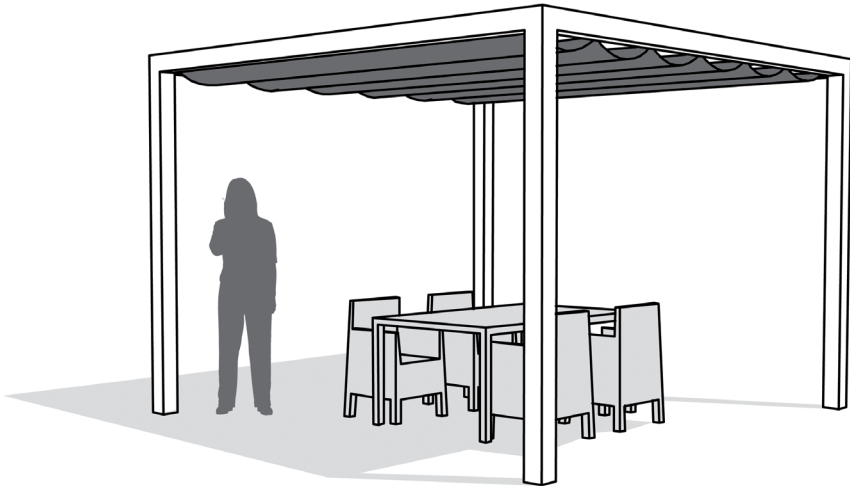



Pergola aluminiowa SOSUN

Istnieje możliwość wyboru produktu spośród 3 dostępnych w ofercie wariantów: Pergoli wolnostojącej, Pergoli przyściennej 1 lub Pergoli przyściennej 2. Wszystkie warianty występują w kilku standardowych rozmiarach i kolorach.

Przykładowe warianty montażu

Poniżej przedstawiono podstawowe warianty montażu wszystkich rodzajów pergoli.

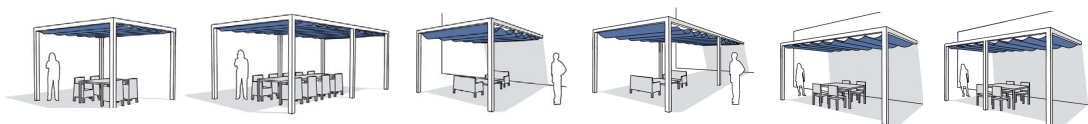

Pergola aluminiowa wolnostojąca

Pergola aluminiowa przyścienna 1

Pergola aluminiowa przyścienna 2

| Symbol | Wymiar rolety rzymskiej do pergoli | Symbol | Wymiar rolety rzymskiej do pergoli | Symbol | Wymiar rolety rzymskiej do pergoli | Symbol | Wymiar rolety rzymskiej do pergoli | Symbol | Wymiar rolety rzymskiej do pergoli | Symbol | Wymiar rolety rzymskiej do pergoli |
|--------|------------------------------------|--------|------------------------------------|--------|------------------------------------|--------|------------------------------------|--------|------------------------------------|--------|------------------------------------|
| PD001 | 200 x 300 cm | PD003 | 200 x 500 cm | PD101 | 200 x 300 cm | PD103 | 200 x 500 cm | PD201 | 200 x 300 cm | PD203 | 200 x 500 cm |
| PD002 | 200 x 400 cm | PD006 | 290 x 500 cm | PD102 | 200 x 400 cm | PD106 | 290 x 500 cm | PD202 | 200 x 400 cm | PD206 | 290 x 500 cm |
| PD004 | 290 x 300 cm | PD008 | 370 x 500 cm | PD104 | 290 x 300 cm | PD108 | 370 x 500 cm | PD204 | 290 x 300 cm | PD208 | 370 x 500 cm |
| PD005 | 290 x 400 cm | | | PD105 | 290 x 400 cm | | | PD205 | 290 x 400 cm | | |
| PD007 | 370 x 370 cm | | | PD107 | 370 x 370 cm | | | PD207 | 370 x 370 cm | | |

ZASADY EKSPLOATACJI I KONSERWACJI



- Pergolę należy użytkować zgodnie z jej przeznaczeniem.
- Konstrukcję aluminiową zaleca się w razie zabrudzenia czyścić miękką ściereczką i wodą z dodatkiem detergentu, żeby nie zarysować powierzchni i zachować jej estetyczny wygląd.



Montaż pergoli aluminiowej wolnostojącej

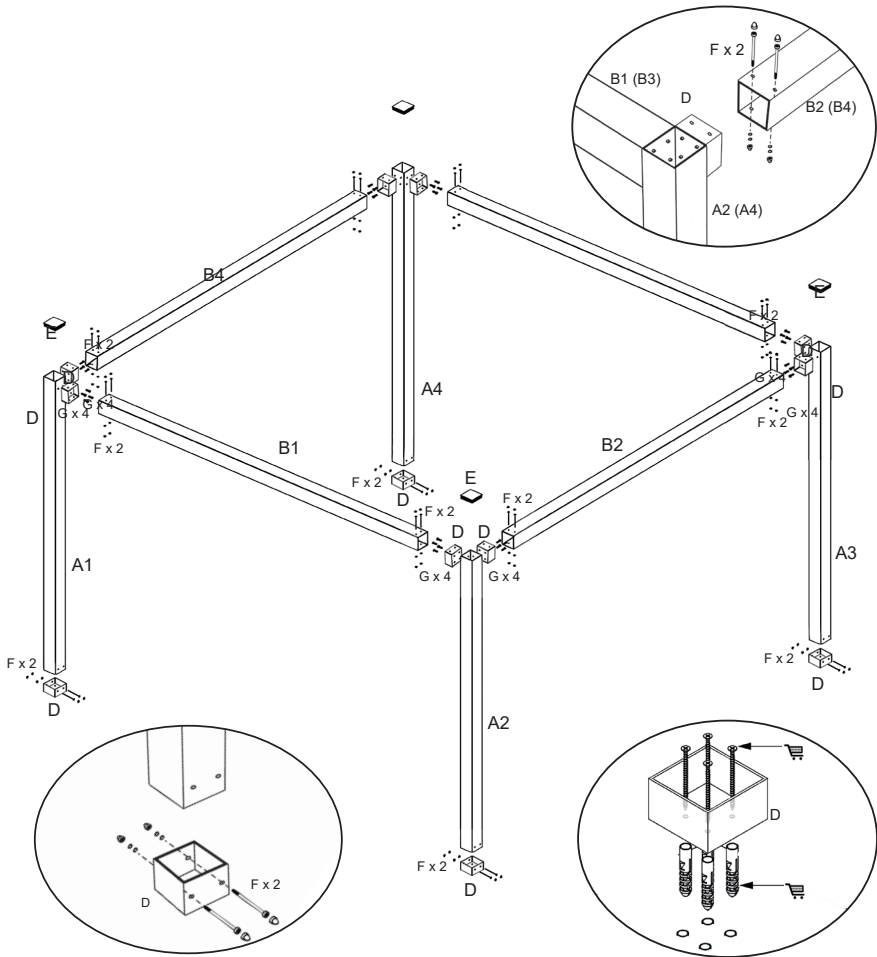

NOGI: A1, A2, A3, A4

BELKI: B1, B3

BELKI: B2, B4

KIELICH: D



DEKLE: E

ŚRUBA: F

ŚRUBA: G



SZCZEGÓLWA INSTRUKCJA MONTAŻU DOŁĄCZANA DO PERGOLI



Montaż pergoli aluminiowej przyściennej 1

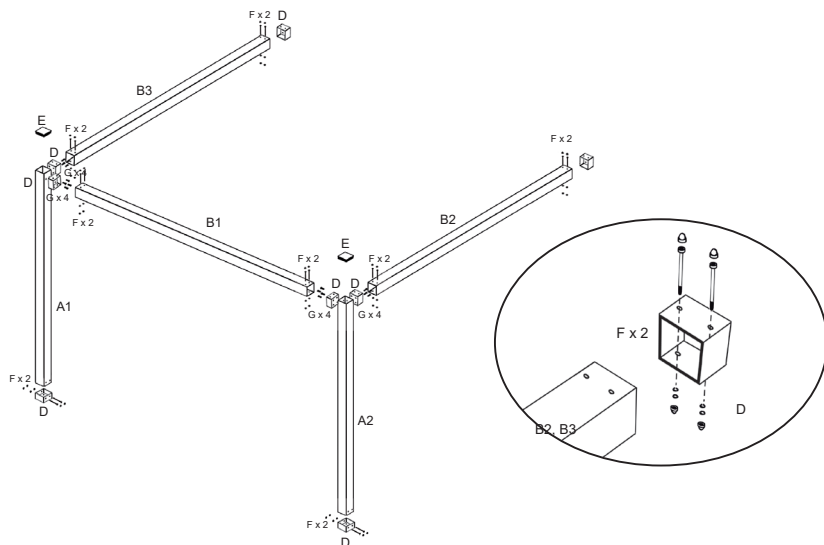

Montaż pergoli aluminiowej przyściennej 2

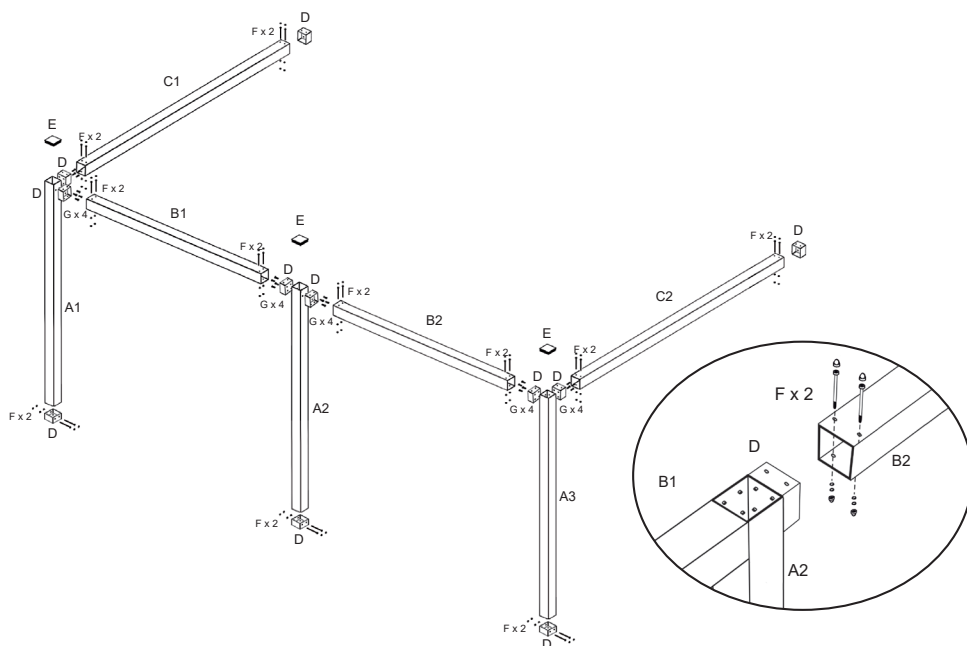

SZCZEGÓŁOWA INSTRUKCJA MONTAŻU DOŁĄCZANA DO PERGOLI

Roleta rzymska pozioma **COOLFIT[®] Harmonica**

INSTRUKCJA MONTAŻU, ZASADY EKSPLOATACJI I KONSERWACJI PRODUKTU





Roleta rzymska pozioma COOLFIT® HARMONICA

Wysokiej jakości roleta przeznaczona do montażu na stojącej już pergoli lub pergoli zamówionej z oferty SOSUN. Występuje w 8 standardowych rozmiarach i 5 kolorach. Roletę wygodnie się rozsuwa i zsuwa.



Dostępne rozmiary rolet rzymskich COOLFIT®:

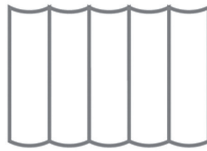

| | |
|--------------|------|
| 200 x 300 cm | 1400 |
| 200 x 400 cm | 1401 |
| 200 x 500 cm | 1402 |
| 290 x 300 cm | 1403 |
| 290 x 400 cm | 1404 |
| 290 x 500 cm | 1405 |
| 370 x 370 cm | 1406 |
| 370 x 500 cm | 1407 |

Roleta przeciwdeszczowa PROSAIL®

Praktyczna i wytrzymała roleta zapewniająca komfortowe spędzanie czasu pod pergolą nawet w deszczowe dni. Wykonana jest z materiału przeciwdeszczowego, akrylowego o gramaturze 300g/m². Występuje w dwóch rozmiarach i jednym kolorze.

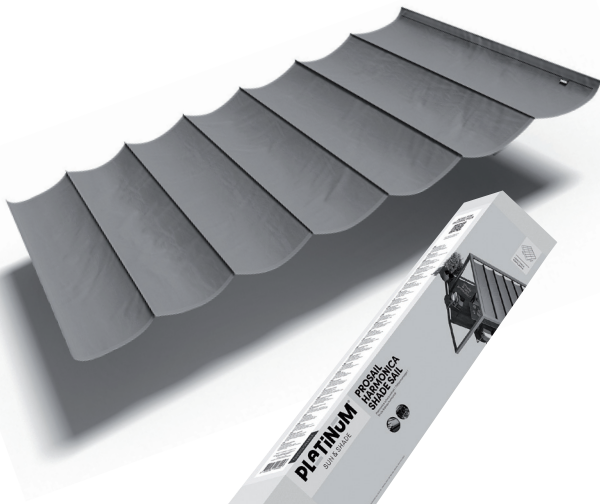

Dostępne rozmiary rolet PROSAIL®:

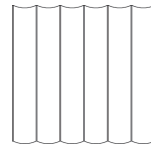

Kwadrat
297 x 297 cm
1500

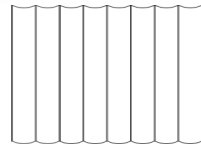

Prostokąt
297 x 397 cm
1501

* 5 lat gwarancji z ograniczeniem odpowiedzialności za detale.



Przykładowe warianty montażu

Roleta rzymska może być zamocowana w różnych układach. Poniżej przedstawiono podstawowe warianty.

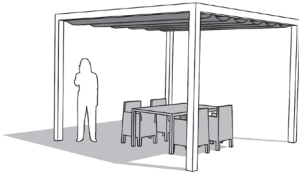

Zadaszenie pergoli wolnostojącej

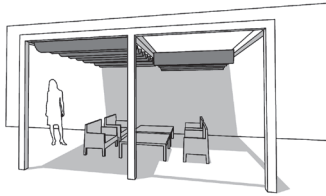

Równoległe rozmieszczenie rolet poziomych

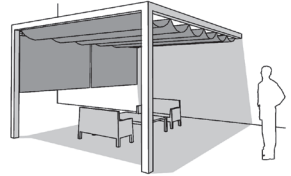

Roleta pozioma w dwóch z pionową

ZANIM ZACZNIESZ



- **Przed instalacją rolety rzymskiej należy skontaktować się z wydziałem spraw mieszkaniowych/ najemcą lub agencją mieszkaniową, gdyż może być konieczne uzyskanie uprzedniej zgody na montaż.**

- Należy wybrać odpowiednią lokalizację, biorąc pod uwagę położenie słońca w różnych porach dnia.
- Wysokość belek, na których będzie montowana roleta, powinna wynosić min. 90 mm.
- W samodzielnym montażu rolety pomoże film instruktażowy umieszczony na www.sosun.pl oraz szczegółowa instrukcja montażu dołączona do produktu.

ZASADY EKSPLOATACJI I KONSERWACJI



- Roletę rzymską poziomą COOLFIT® Harmonica należy użytkować zgodnie z jej przeznaczeniem. Nie powinno się gotować, grillować oraz używać otwartego ognia pod zadaszeniem.
- Podczas mocnych opadów oraz silnego wiatru należy zwinąć roletę, kotwicząc sznurek do knagi, aby nie uległa uszkodzeniu. Można ją zabezpieczyć pokrowcem.
- Materiał COOLFIT® nie wchłania zabrudzeń, utrzymują się one jedynie na jego powierzchni. Można go myć wodą lub myjką ciśnieniową ustawioną na niewielką moc. Tkaniny nie wolno prać w pralce.
- Po zakończeniu sezonu materiał należy oczyścić, wysuszyć i przechowywać w miejscu nienarażonym na działanie wilgoci lub w pokrowcu ochronnym.
- Linki stalowe należy **nasmarować wazeliną techniczną** bądź innym środkiem smarującym (stosować niewielką ilość, by nie zabrudzić rolety rzymskiej).



Montaż rolety rzymskiej

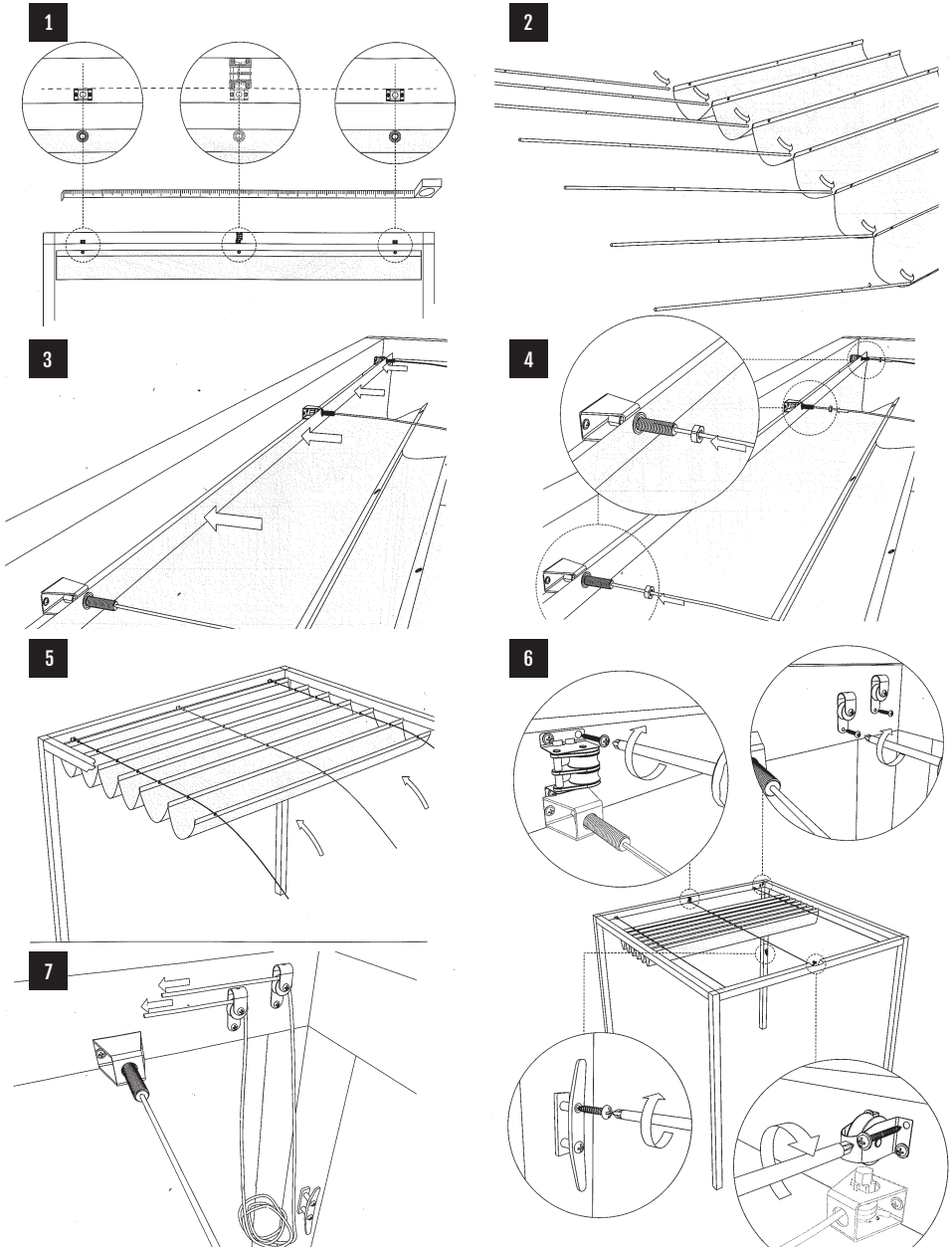

SZCZEGÓŁOWA INSTRUKCJA MONTAŻU DOŁĄCZANA DO PERGOLI

Pokrowce do rolet rzymskich poziomych **COOLFIT[®] Harmonica**

INSTRUKCJA MONTAŻU, ZASADY EKSPLOATACJI I KONSERWACJI PRODUKTU





Pokrowce do rolet rzymskich poziomych COOLFIT® Harmonica

Do rolety COOLFIT® Harmonica można dodatkowo nabyć estetyczny pokrowiec ochronny, który skutecznie zabezpieczy produkt i pozwoli przechować go na zewnątrz poza sezonem. Ważne, aby roletę rzymską poziomą dokładnie osuszyć przed schowaniem do pokrowca.



(200 cm)
2800



(290 cm)
2801



(370 cm)
2802

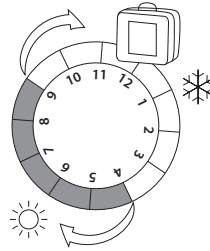

Okres użytkowania
(miesiące)

ZASADY EKSPLOATACJI I KONSERWACJI



- Pokrowca należy użytkować zgodnie z jego przeznaczeniem.
- Powierzchnię pokrowca zaleca się w razie zabrudzenia czyścić miękką ściereczką i wodą z dodatkiem detergentu, żeby zachować jej estetyczny wygląd.



Montaż pokrowca na roletę rzymską

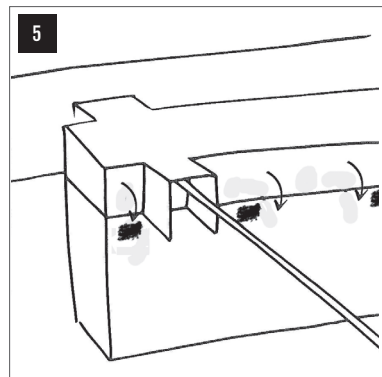
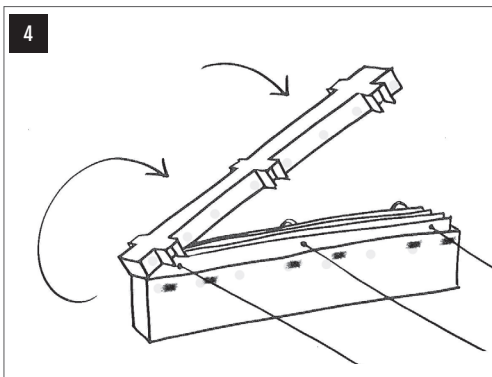
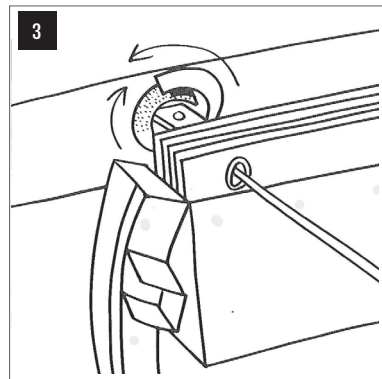
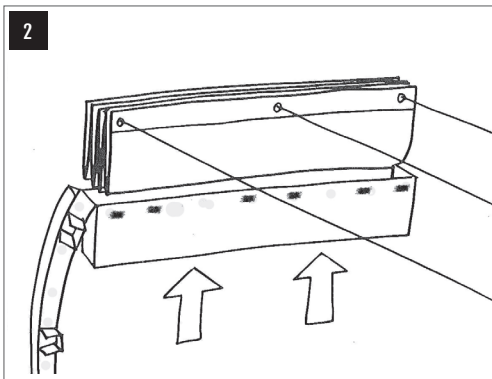
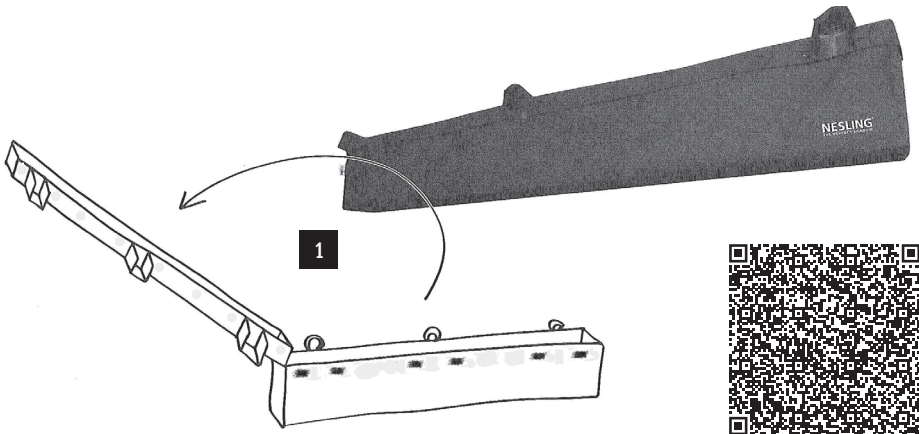

SZCZEGÓŁOWA INSTRUKCJA MONTAŻU DOŁĄCZANA DO PERGOLI

Roleta rzymska pozioma **PROSAIL[®] Harmonica**

INSTRUKCJA MONTAŻU, ZASADY EKSPLOATACJI I KONSERWACJI PRODUKTU





Montaż rolety rzymskiej

1

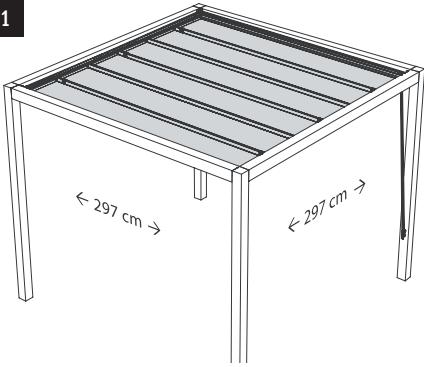

2

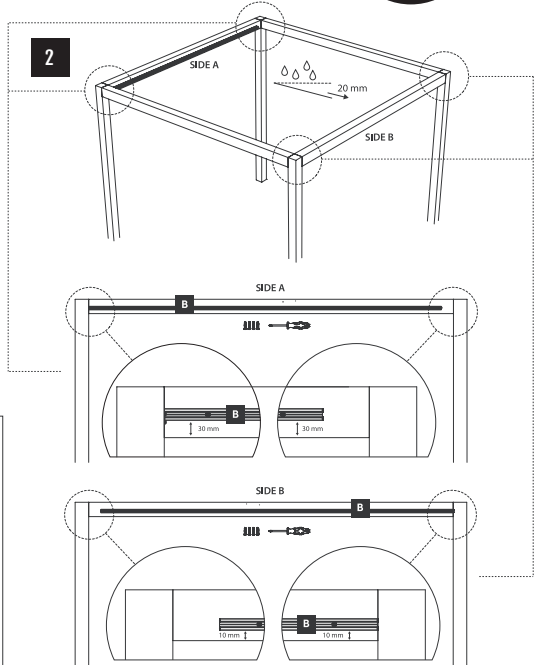

Parts list

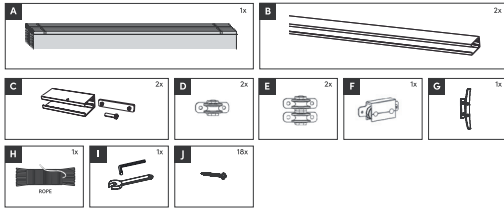

3



4

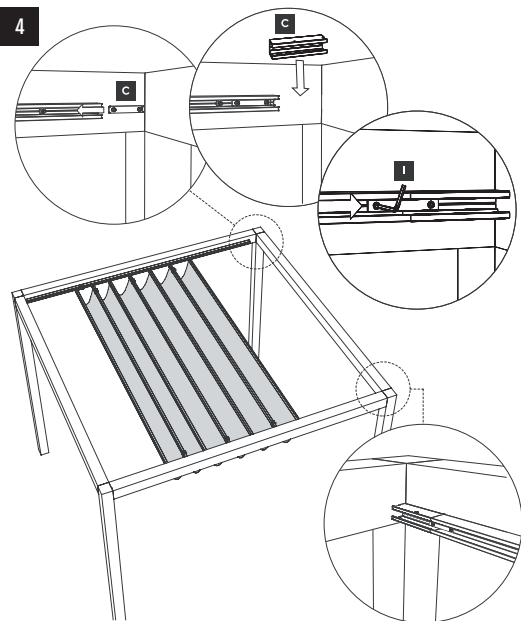



5

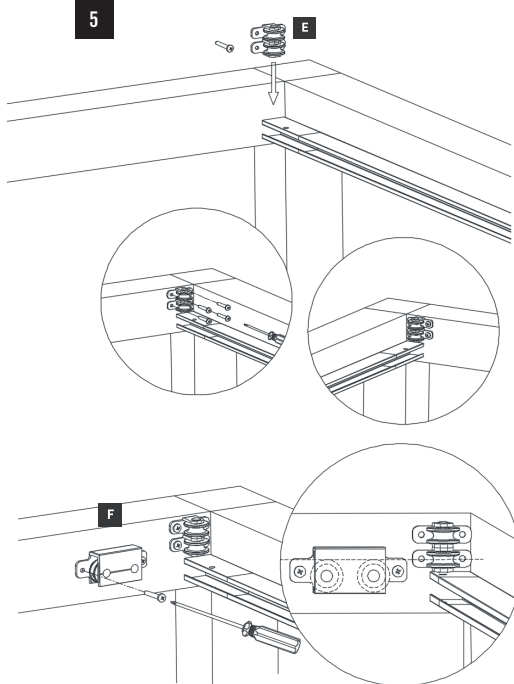

6

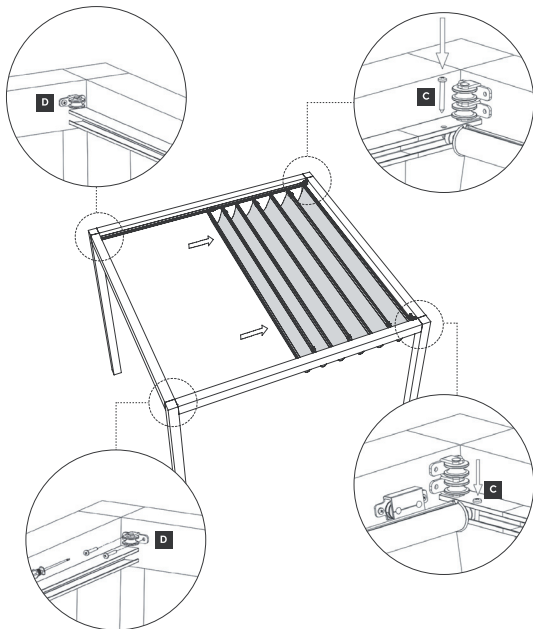

7

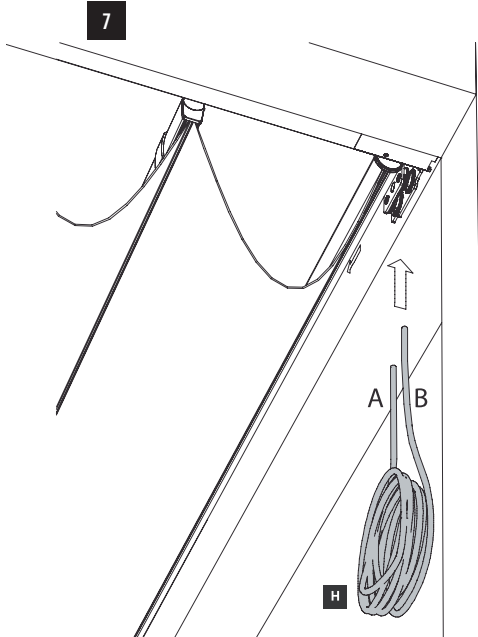

8

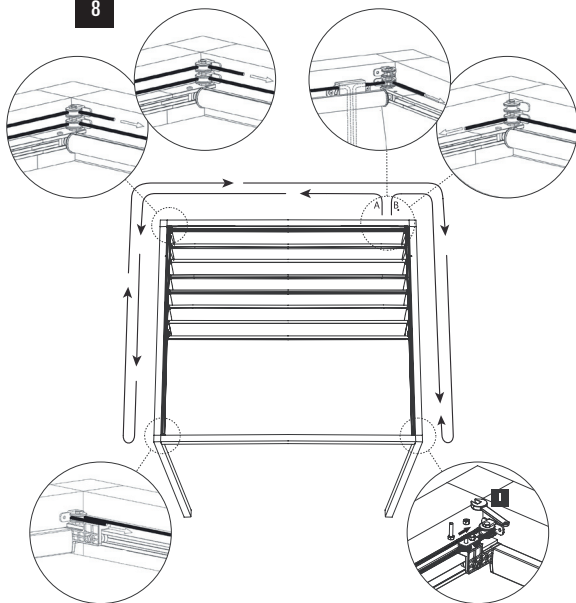

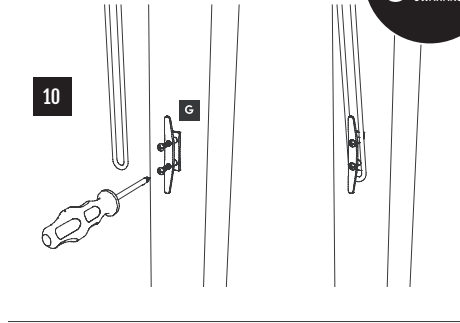
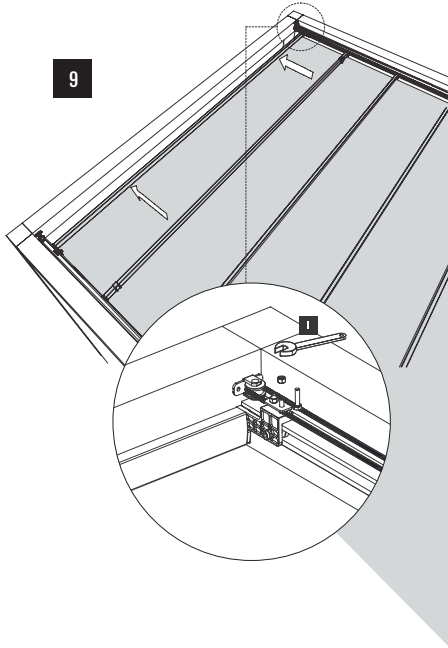

ZANIM ZACZNIESZ



- **Przed instalacją rolety rzymskiej należy skontaktować się z wydziałem spraw mieszkaniowych/ najemcą lub agencją mieszkaniową, gdyż może być konieczne uzyskanie uprzedniej zgody na montaż.**

- Należy wybrać odpowiednią lokalizację, biorąc pod uwagę położenie słońca w różnych porach dnia.

- Wysokość belek, na których będzie montowana roleta, powinna wynosić min. 90 mm.

- W samodzielnym montażu rolety pomoże film instruktażowy umieszczony na www.sosun.pl oraz szczegółowa instrukcja montażu dołączona do produktu.

ZASADY EKSPLOATACJI I KONSERWACJI



- Roletę rzymską poziomą PROSAIL® Harmonica należy użytkować zgodnie z jej przeznaczeniem. Nie powinno się gotować, grillować oraz używać otwartego ognia pod zadaszeniem.

- Podczas mocnych opadów oraz silnego wiatru należy zwinąć roletę, kotwicząc sznurek do knagi, aby nie uległa uszkodzeniu. Można ją zabezpieczyć pokrowcem.

- Materiał PROSAIL® nie wchłania zabrudzeń, utrzymując się one jedynie na jego powierzchni. Można go myć wodą lub myjką ciśnieniową ustawioną na niewielką moc. Tkaniny nie wolno prać w pralce.

- Po zakończeniu sezonu materiał należy oczyścić, wysuszyć i przechowywać w miejscu nienarażonym na działanie wilgoci lub w pokrowcu ochronnym.

Żagiel przeciwsłoneczny **COOLFIT**[®]

INSTRUKCJA MONTAŻU I ZASADY EKSPLOATACJI PRODUKTU

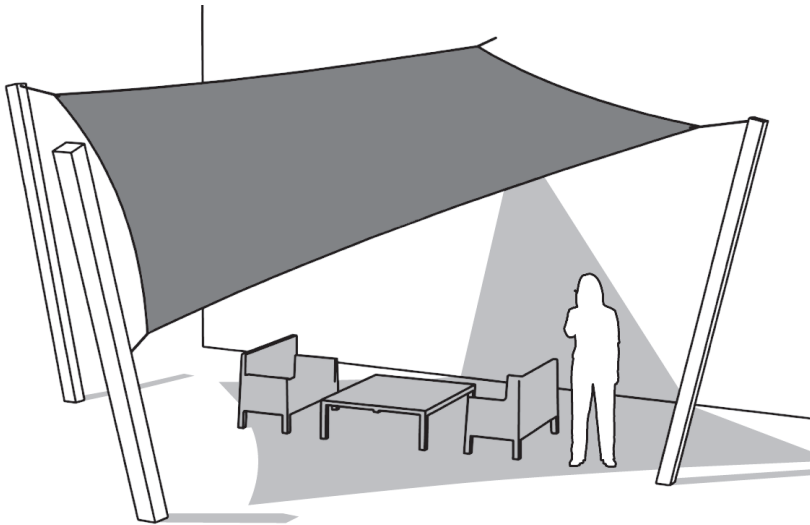



Żagiel przeciwsłoneczny COOLFIT®

Żagle przeciwsłoneczne COOLFIT® są wykonane z bardzo mocno tkanego materiału HDPE o gramaturze 285 g/m² oraz mają wszystkie pierścienie narożne ze stali nierdzewnej kwasoodpornej 316. Występują w 4 kształtach, 6 kolorach i 8 rozmiarach.

Dostępne rozmiary i kształty żagli przeciwsłonecznych COOLFIT®:



Trójkąt:

360 x 360 x 360 cm 1001

500 x 500 x 500 cm 1003



Kwadrat:

360 x 360 cm 1005

500 x 500 cm 1008

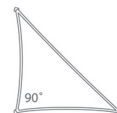

Trójkąt 90°:

400 x 400 x 570 cm 1002

500 x 500 x 710 cm 1004



Prostokąt:

300 x 400 cm 1006

300 x 500 cm 1007

Żagiel przeciwdeszczowy DREAMSAIL®

Żagle przeciwdeszczowe DREAMSAIL® są wykonane z wodoszczelnego materiału poliuretanowego o gramaturze 220 g/m² oraz mają wszystkie pierścienie narożne ze stali nierdzewnej kwasoodpornej 316. Występują w 2 kształtach i 2 kolorach.

Kształty i kolory żagli przeciwdeszczowych DREAMSAIL®:



Trójkąt:

400 x 400 x 400 cm 1100

500 x 500 x 500 cm 1101



Kwadrat:

400 x 400 cm 1102

500 x 500 cm 1103

* 5 lat gwarancji z ograniczeniem odpowiedzialności za detale.



Przykładowe warianty montażu

Montowanie żagli pozwala na tworzenie najróżniejszych kompozycji. Poniżej przedstawiono kilka podstawowych wariantów.

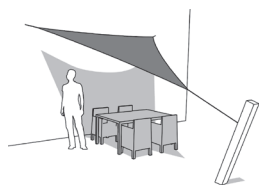

Przyścienny
z żaglem trójkątnym

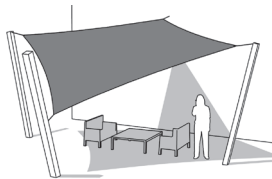

Przyścienny z żaglem
kwadratowym

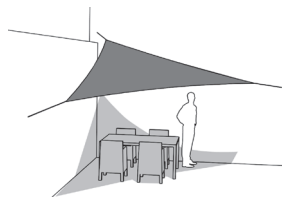

Konfiguracja bez użycia
masztów

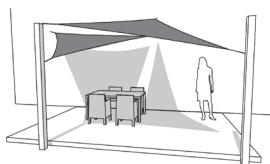

Z dwoma
żaglami trójkątnymi

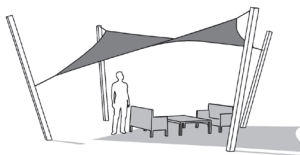

Kwadrat na samych
masztach

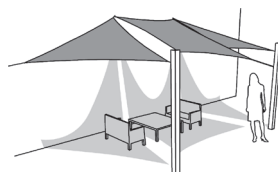

Kompozycja
z kilku żagli

ZANIM ZACZNIESZ



- Przed instalacją żagla przeciwsłonecznego należy skontaktować się z wydziałem spraw mieszkaniowych/ najemcą lub agencją mieszkaniową, gdyż może być konieczne uzyskanie uprzedniej zgody na montaż.

- Należy wybrać odpowiednią lokalizację, biorąc pod uwagę położenie słońca w różnych porach dnia.
- Należy użyć masztu (słupa stalowego) o boku lub średnicy min. 70 mm (np. produkt o nr. artykułu 2012).
- Przed zamontowaniem kotew w podłożu należy sprawdzić układ przewodów lub rur biegnących w gruncie.
- Wbijając kotwę w podłoże (nr artykułu 2013), nie powinno się uderzać bezpośrednio w kotwę. Należy zastosować element drewniany (kantówkę), który zamortyzuje uderzenia i zapobiegnie uszkodzeniu ścianek kotwy.
- Przed przystąpieniem do montażu należy naoliwić gwinty śrub rzymskich.**

ZASADY EKSPLOATACJI



- Żagiel COOLFIT® należy użytkować zgodnie z jego przeznaczeniem. Nie powinno się gotować, grillować oraz używać otwartego ognia pod zadaszeniem.

- Podczas mocnych opadów oraz silnego wiatru najlepiej zwinąć żagiel, aby nie uległ uszkodzeniu.

- Materiał COOLFIT® nie wchłania zabrudzeń, utrzymują się one jedynie na jego powierzchni. Można go myć wodą lub myjką ciśnieniową ustawioną na niewielką moc. Tkaniny nie wolno prać w pralce.

- Po zakończeniu sezonu żagiel należy zdemontować, oczyścić, wysuszyć i przechowywać w miejscu nienarażonym na działanie wilgoci.

- Żagiel należy zdemontować przed pierwszym opadem śniegu.

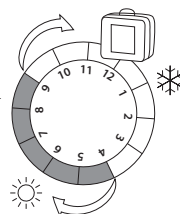

Okres użytkowania
(miesiące)



Montaż żagla

Żagiel można z łatwością samodzielnie zamontować. Pomoże w tym film instruktażowy, który znajduje się na www.nesling.pl.

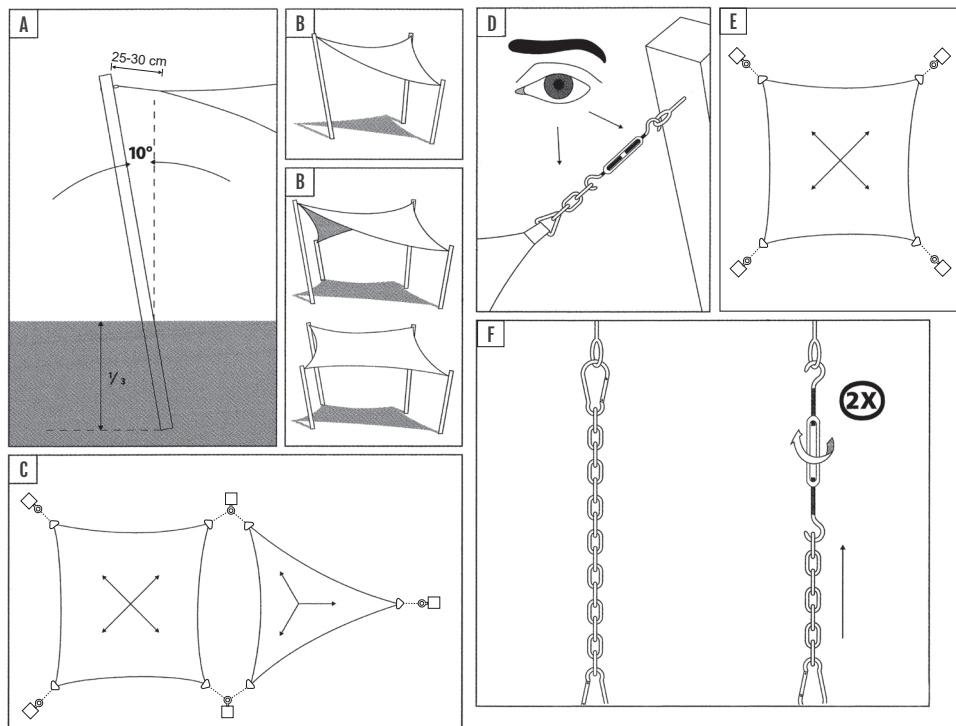

A Maszty (słupy) należy ustawić pod kątem 10° . W tym celu należy umieścić w gruncie kotwy o nr. artykułu 2013 na których osadza się maszty o nr. artykułu 2012. W razie potrzeby dla zwiększenia stabilności należy odlać stopę z cementu. Należy zostawić wystarczającą ilość miejsca pomiędzy wierzchołkiem żagla przeciwsłonecznego a punktami zakotwienia przy maszcie, aby odpowiednio przymocować i dokręcić żagiel (miejsce na śrubę rzymską).

B Aby żagiel rzucał odpowiedni cień, jego ułożenie należy dostosować do kierunku padania promieni słonecznych w danym miejscu.

C Punkty mocowania wyznaczają dwusieczne wierzchołków żagla. Poprawne wyznaczenie punktów mocowania determinuje odpowiedni naciąg żagla oraz jego wygląd.

D Należy regularnie sprawdzać kotwy pod względem wystąpienia ewentualnych wad. Należy także regularnie kontrolować naciąg żagla oraz dokręcać śrubę rzymską, jeżeli naciąg nie jest odpowiedni.

E Słup powinien być skierowany oczkiem w kierunku wierzchołka żagla.

F Śruby rzymskie powinny znajdować się co najmniej przy dwóch wierzchołkach żagla.

SZCZEGÓŁOWA INSTRUKCJA MONTAŻU DOŁĄCZANA DO ŻAGLA

Żagiel przeciwdeszczowy **DREAMSAIL[®]**

INSTRUKCJA MONTAŻU I ZASADY EKSPLOATACJI PRODUKTU

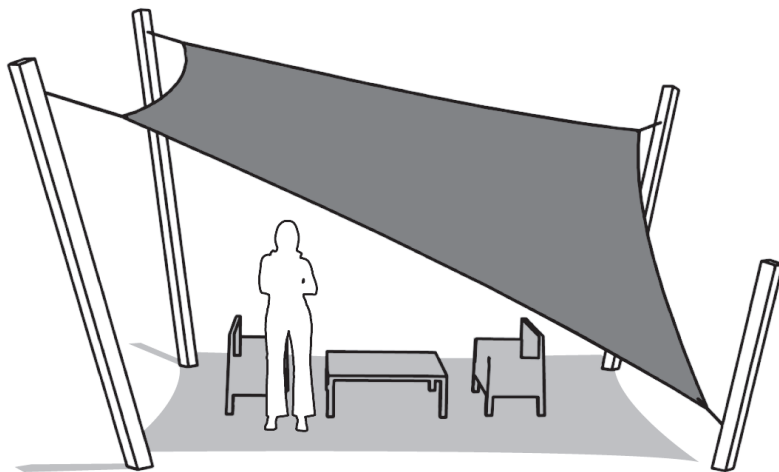



Żagiel przeciwdeszczowy DREAMSAIL®

Produkt wykonany jest z wytrzymałego, przeciwdeszczowego poliestru z powłoką PU o gramaturze 220 g/m². Dzięki temu umożliwia spędzanie czasu w ogrodzie nawet podczas deszczu. Występuje w kolorach kremowym lub szarym oraz w kształtach trójkąta równobocznego lub kwadratu. Aby woda swobodnie spływała z żagla, kąt jego nachylenia powinien wynosić minimum 30°.

Przykładowe warianty montażu

Montowanie żagla pozwala na tworzenie najróżniejszych kompozycji. Poniżej przedstawiono kilka podstawowych wariantów.

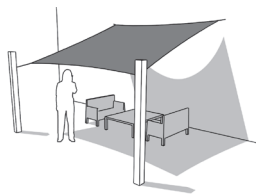

Kwadratowy przy ścianie
(wymagany kąt nachylenia żagla wynosi 30°)

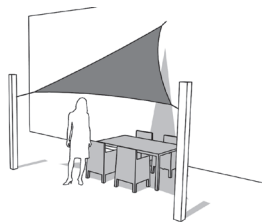

Trójkątny przy ścianie
(wymagany kąt nachylenia żagla wynosi 30°)

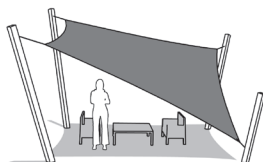

Kwadratowy na masztach
(wymagany kąt nachylenia żagla wynosi 30°)

ZANIM ZACZNIESZ



- Przed instalacją żagla przeciwdeszczowego należy skontaktować się z wydziałem spraw mieszkaniowych/ najemcą lub agencją mieszkaniową, gdyż może być konieczne uzyskanie uprzedniej zgody na montaż.

- Należy wybrać odpowiednią lokalizację, biorąc pod uwagę położenie słońca w różnych porach dnia.

- Należy użyć masztu (słupa stalowego) o boku lub średnicy min. 70 mm (np. produkt o nr. artykułu N100-070-250).

- Przed zamontowaniem kotew w podłożu należy sprawdzić układ przewodów lub rur biegnących w gruncie.

- Wbijając kotwę w podłoże (nr artykułu N100-065-070), nie powinno się uderzać bezpośrednio w kotwę. Należy zastosować element drewniany (kantówkę), który zamortyzuje uderzenia i zapobiegnie uszkodzeniu ścianek kotwy.

- Przed przystąpieniem do montażu należy naoliwić gwinty śrub rzymskich.

* 3 lata gwarancji z ograniczeniem odpowiedzialności za detale.



Montaż

Żagiel można z łatwością samodzielnie zamontować. Pomoże w tym film instruktażowy, który znajduje się na www.nesling.pl.

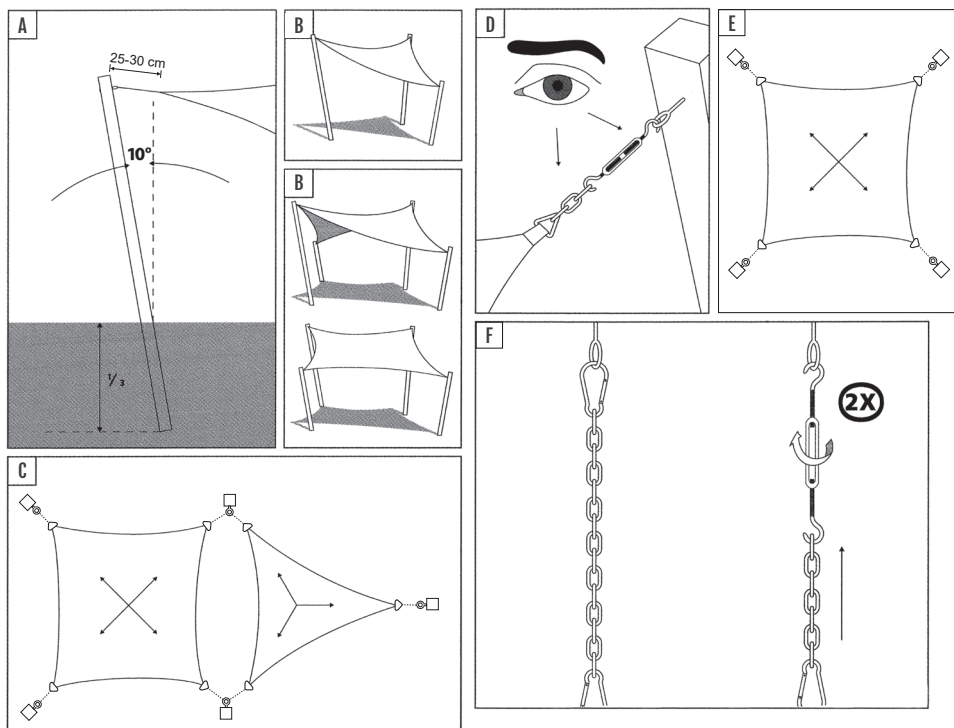

A Maszty (słupy) należy ustawić pod kątem 10° . W tym celu należy umieścić w gruncie kotwy o nr. artykułu N100-065-070 na których osadza się maszt o nr. artykułu N100-070-250. W razie potrzeby dla zwiększenia stabilności należy odlać stopę z cementu. Należy zostawić wystarczającą ilość miejsca pomiędzy wierzchołkiem żagla przeciwsłonecznego a punktami zakotwiczenia przy maszcie, aby odpowiednio przymocować i dokręcić żagiel (miejsce na śrubę rzymską).

B Aby żagiel rzucał odpowiedni cień, jego ułożenie należy dostosować do kierunku padania promieni słonecznych w danym miejscu.

C Punkty mocowania wyznaczają dwusieczne wierzchołków żagla. Poprawne wyznaczenie punktów mocowania determinuje odpowiedni naciąg żagla oraz jego wygląd.

D Należy regularnie sprawdzać kotwy pod względem wystąpienia ewentualnych wad. Należy także regularnie kontrolować naciąg żagla oraz dokręcać śrubę rzymską, jeżeli naciąg nie jest odpowiedni.

E Słup powinien być skierowany oczkiem w kierunku wierzchołka żagla.

F Śruby rzymskie powinny znajdować się przy co najmniej dwóch wierzchołkach żagla.



Kąty przy montażu

Każdy żagiel przeciwdeszczowy należy montować pod kątem 30°. Rysunek poniżej przedstawia w przybliżeniu, jak wysoko przesuwa się punkt mocowania.

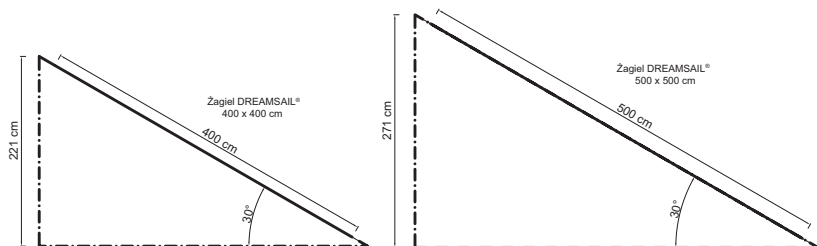

ZASADY EKSPLOATACJI

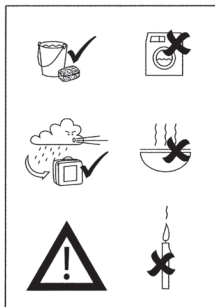

- Żagiel DREAMSAIL® należy użytkować zgodnie z jego przeznaczeniem. Nie powinno się gotować, grillować oraz używać otwartego ognia pod zadaszeniem.

- Podczas mocnych opadów oraz silnego wiatru najlepiej zwinąć żagiel, aby nie uległ uszkodzeniu.

- Materiał DREAMSAIL® powinno się myć delikatnie wodą i gąbką. Nie wolno go prać w pralce.

- Po zakończeniu sezonu żagiel należy zdemontować, oczyścić, wysuszyć i przechowywać w miejscu nienarażonym na działanie wilgoci.

- Przed montażem należy zwrócić uwagę, czy w otoczeniu żagla nie będzie się znajdować roślinność, z której osad może spowodować zniszczenie materiału żagla.

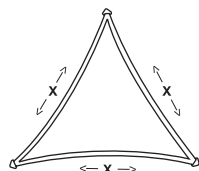

x x x
400 x 400 x 400 cm
500 x 500 x 500 cm

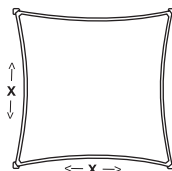

x x
400 x 400 cm
500 x 500 cm

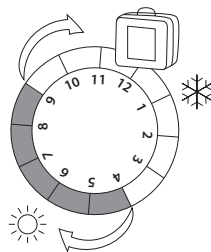

**Okres użytkowania
(miesiące)**

Roleta pionowa **COOLFIT**[®]

INSTRUKCJA MONTAŻU, ZASADY EKSPLOATACJI I KONSERWACJI PRODUKTU

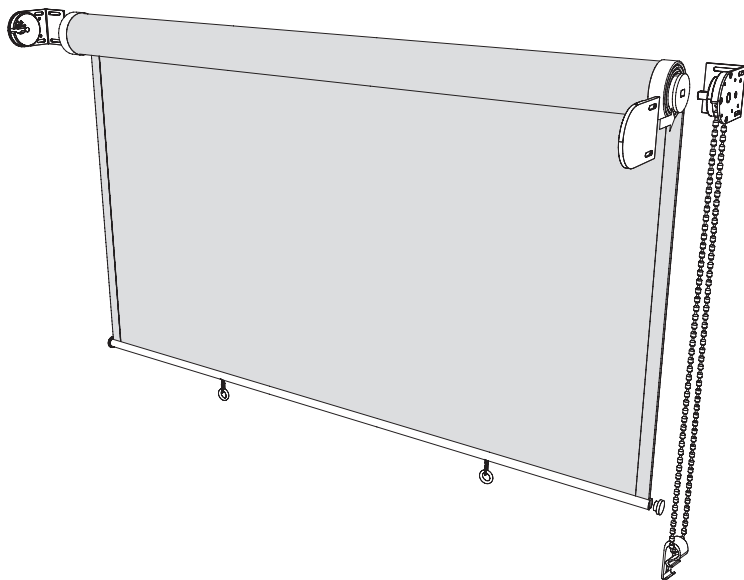



Roleta pionowa COOLFIT®

Wysokiej jakości materiał, z którego wykonana jest roleta pionowa COOLFIT®, zapewnia ochronę zarówno przed słońcem, jak i delikatnym wiatrem. Produkt jest dostępny w kolorach: antrycytowym, piaskowym, złamanej bieli, czarnym i szarobeżowym. Istnieje możliwość zamówienia niestandardowego wymiaru rolety, po wcześniejszej konsultacji z doradcą.

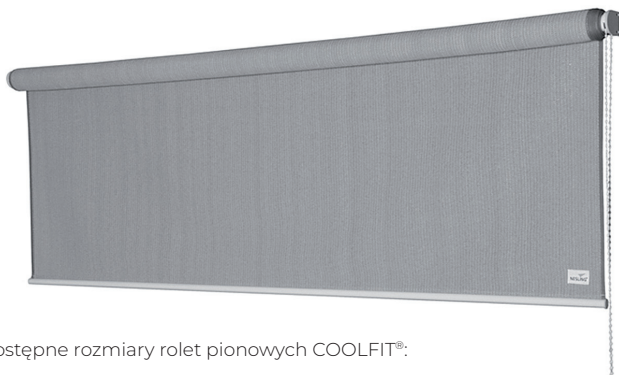

Dostępne rozmiary rolet pionowych COOLFIT®:

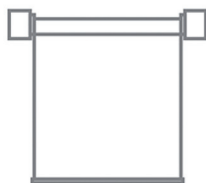

| | |
|--------------|------|
| 98 x 240 cm | 1700 |
| 148 x 240 cm | 1701 |
| 198 x 240 cm | 1702 |
| 248 x 240 cm | 1703 |
| 296 x 240 cm | 1704 |



* 5 lat gwarancji z ograniczeniem odpowiedzialności za detale.



Przykładowe warianty montażu

Roleta pionowa może być zamocowana samodzielnie lub uzupełnić gotową aranżację. Poniżej przedstawiono niektóre warianty jej montażu oraz sposób mocowania zaczepów rolety.

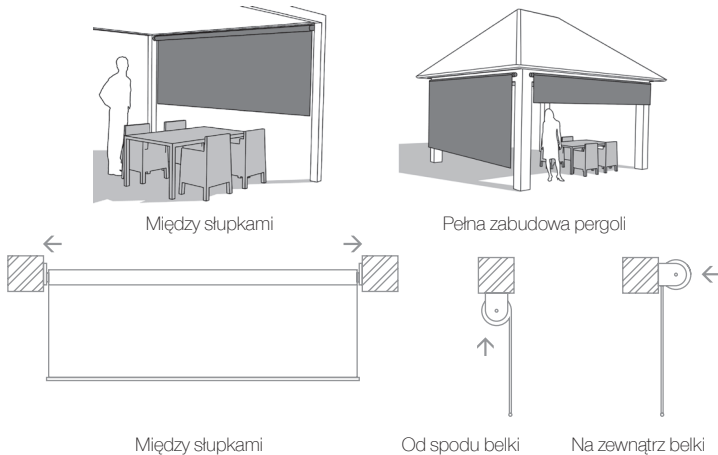

ZANIM ZACZNIESZ



- **Przed instalacją rolety pionowej należy skontaktować się z wydziałem spraw mieszkaniowych/ najemcą lub agencją mieszkaniową, gdyż może być konieczne uzyskanie przedniej zgody na montaż.**

- Należy wybrać odpowiednią lokalizację, biorąc pod uwagę położenie słońca w różnych porach dnia.

- W przypadku wyboru sposobu montażu rolety między słupkami należy się upewnić, że przestrzeń między słupkami ma dokładnie taką szerokość jak wybrana roleta.

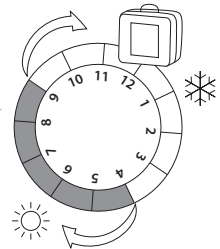

Okres użytkowania (miesiące)

ZASADY EKSPLOATACJI I KONSERWACJI



* Roletę pionową COOLFIT® należy użytkować zgodnie z jej przeznaczeniem. Nie powinno się gotować, grillować oraz używać otwartego ognia w pobliżu materiału rolety.

* Podczas mocnych opadów oraz silnego wiatru należy zwinąć roletę, aby nie uległa uszkodzeniu.

* Materiał COOLFIT® nie wchłania zabrudzeń, utrzymują się one jedynie na jego powierzchni. Można go myć wodą lub myjką ciśnieniową ustawioną na niewielką moc. Tkaniny nie wolno prać w pralce.

* Po zakończeniu sezonu roletę należy wysuszyć i przechowywać w miejscu nienałożonym na działanie wilgoci.



Montaż rolety pionowej

Roletę pionową można z łatwością samodzielnie zamontować. Pomoże w tym film instruktażowy, który znajduje się na www.sosun.pl.

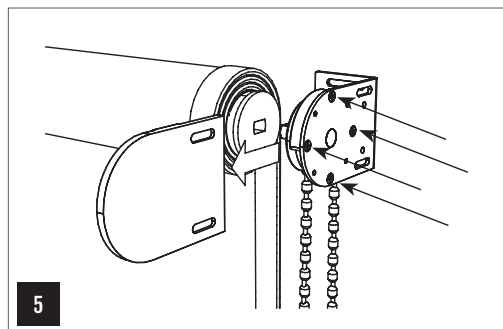
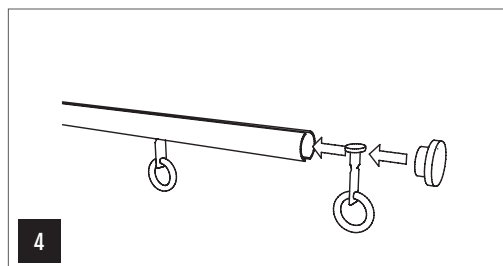
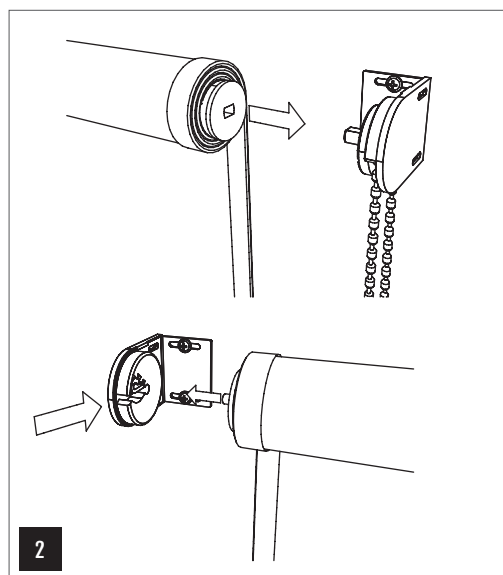
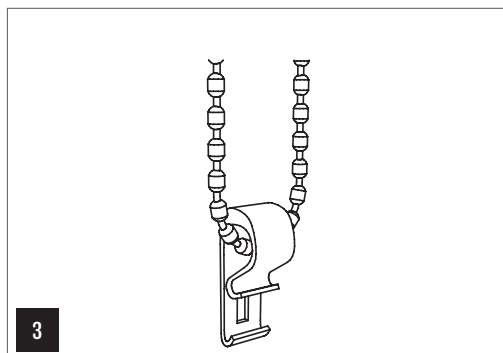
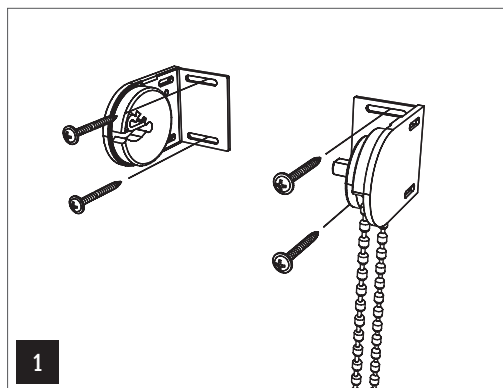

SZCZEGÓŁOWA INSTRUKCJA MONTAŻU DOŁĄCZANA DO PERGOLI



Elementy zestawu

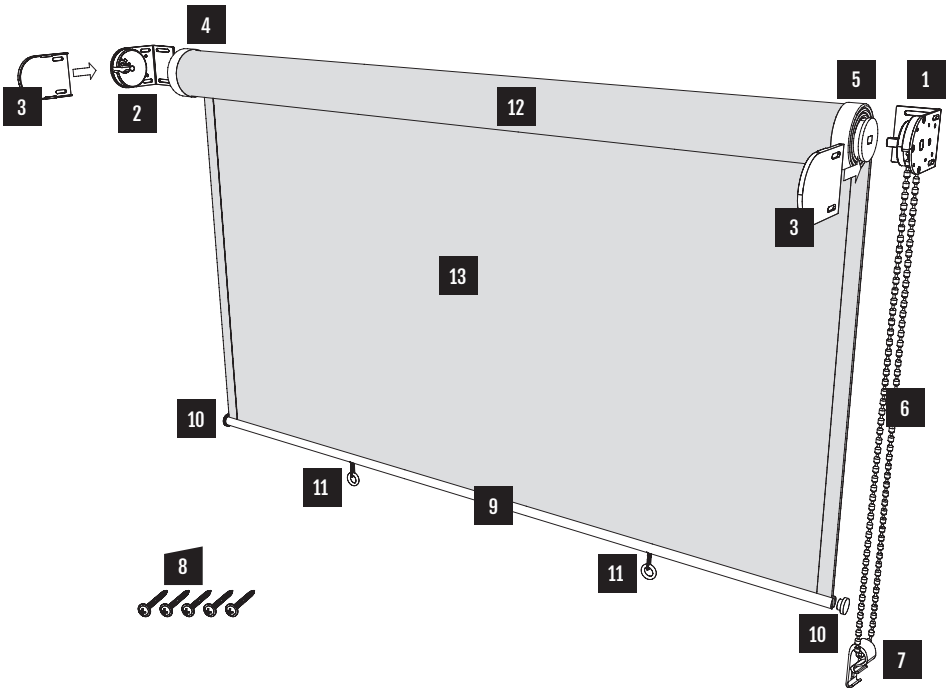

1 Zaczep zewnętrzny (1 x)

2 Element końcowy (1 x)

3 Zasłepki (2 x)

4 Wejście na element końcowy (1 x)

5 Wejście na zaczep zewnętrzny (1 x)

6 Łańcuszek (1 x)

7 Stabilizator łańcuszka (1 x)

8 Wkręty (5 x)

9 Listwa dolna (1 x)

10 Zasłepki listwy dolnej (2 x)

11 Ruchome oczka kotwiące (2 x)

12 Rolka aluminiowa (1 x)

13 Materiał COOLFIT® (1 x)

SZCZEGÓŁOWA INSTRUKCJA MONTAŻU DOŁĄCZANA DO PERGOLI

SOSUN

ul. W. Romańczuka 6
35-302 Rzeszów

Tel.: 17 77 88 667
Infolinia: 530 509 110
bok@sosun.pl

www.sosun.pl



pergole



żagle



rolety



parasole



pokrowce